

Technologie 3DScan. Couettes et doudounes comme neuves. Performances rétablies à 100 %*

Le premier sèche-linge équipé de la technologie 3DScan. Elle mesure le taux d'humidité en profondeur à l'intérieur des articles. Des capteurs garantissent que les doudounes et les duvets sont entièrement séchés jusqu'au centre et restent chauds et moelleux.

* Sur la base d'un test de résistance thermique d'articles séchés en utilisant la technologie 3DScan, réalisé en externe conformément à la norme ISO 11092.

Sèche-linge à pompe à chaleur avec 3DScan, SensiDry et Connectivity. Capacité de 9 kg, classe d'efficacité énergétique A+++ et niveau sonore de 63 dB(A).

Caractéristiques du produit

Linge moins froissé. repassage facile. Avec ProSteam®*

ProSteam® aide à neutraliser les odeurs et à réduire les plis de vos vêtements.* Un linge moins froissé permet de réduire vos efforts de repassage et de moins endommager vos vêtements. ProSteam® allonge la durée de vie de vos vêtements.

*La méthode de test interne montre une réduction des plis allant jusqu'à 40 % sur un tissu 100 % coton après un cycle ProSteam®.

AbsoluteCare - aucun rétrécissement garanti*

AbsoluteCare utilise des cycles de séchage précis pour la laine et la soie, ajustant les mouvements du tambour et les températures pour éviter le rétrécissement et la déformation. Il y a même une garantie de non-rétrécissement pour la laine lavée à la main, avec une certification

* En comparaison avec le séchage à plat des lainages.

Pas de tri, pas d'effort. Séchez les cotons et les synthétiques ensemble.*

Les cotons et les synthétiques peuvent être parfaitement séchés ensemble, sans qu'il soit nécessaire de les scinder en deux charges de séchage distinctes. La technologie de la pompe à chaleur fournit à chaque article la quantité de chaleur adéquate.

* Testé avec une charge mixte de coton et de synthétique de 5 kg maximum.

ElectroluxConnected : Le niveau supérieur d'interaction avec les appareils

Avec ElectroluxConnected, connectez facilement votre appareil compatible Wi-Fi à notre application. Accédez aux informations, utilisez la commande vocale et économisez du temps, de l'énergie et de l'argent. Faites l'expérience d'un entretien des vêtements plus intelligent et durable chaque jour.

Règle automatiquement la durée et la consommation d'énergie selon la charge

PreciseDry utilise des capteurs avancés pour évaluer la charge et ajuster le temps et la consommation d'énergie. Il règle le processus de séchage de manière à ce que les cycles de lavage prennent un minimum de temps, tout en garantissant des vêtements entièrement secs, sans surséchage.

- Affichage LED extra-large
- Large affichage LED
- Connectivity
- Programmes: Linge de lit, Coton, Linge délicat, Duvet, Eco, Hygiène, Mix, Outdoor, 3kg Quick, Vapeur, Facile d'entretien, Laine
- Affichage du temps restant
- Programmes de séchage totalement électroniques
- Programme minuté
- Fonction Défroissage en fin de programme
- Woolmark Blue
- Bac de récupération du condensat, l: 5.56
- Évacuation directe du condensat
- Grande ouverture de remplissage, cm 5
- Mesure de l'humidité résiduelle à trois niveaux
- Porte transparente de l'appareil
- Réfrigérant 290
- Sécurité enfants
- Surveillance de la température

Caractéristiques techniques

Couleur	Blanc	Durée pondérée du programme écologique (min)	2:11
Capacité de séchage (kg)	9.0	Consommation énergétique pondérée du programme Eco, kWh/cycle	1.06
Classe d'efficacité énergétique (A-G)	C	Porte	à gauche et réversibles
Cons. d'énergie / 1 cycle (kWh)	1.06	Hauteur de l'appareil (mm)	850
Cons. d'énergie / 100 cycles (kWh)	106	Largeur de l'appareil (mm)	596
Durée du programme à pleine charge (h:min)	3:19	Profondeur d'encastrement requise (mm)	663
Durée du programme à demi-charge (h:min)	1:50	Profondeur avec porte ouverte (Chargement frontal) (mm)	1108
Classe de bruit (A-D)	B	Longueur du câble (M)	2.1
Bruit dB(A)	63	Fusible (A)	10
Classe de condensation (A-D)	B	Valeur de raccordement (W)	1600
Efficacité de condensation pondérée (%)	91	Fréquence (Hz)	50
Efficacité de condensation moyenne à pleine charge (%)	91	Tension réseau (V)	230
Efficacité de condensation moyenne à demi-charge (%)	91	Poids net (kg)	51.5
Consommation énergétique du programme Eco à pleine charge, kWh/cycle	1.68	Pays d'origine	PL
Consommation énergétique du programme Eco à charge partielle, kWh/cycle	0.86	Numéro d'article / PNC	916 099 548

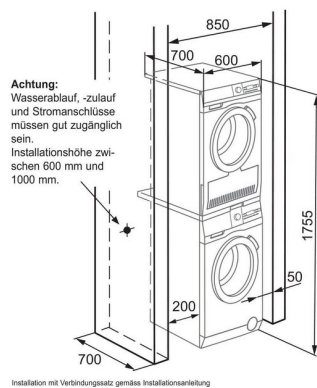
 Belüftungsbeispiel für Wasch-Trockensäule
Nischeneinbau ohne Tür

 Belüftungsbeispiel für Wasch-Trockensäule, Schrankinbau,
Tür muss bei Betrieb geöffnet sein (Belüftung in Möbel integriert)
